

Stiprinājums pie jumta kāpnēm vai seguma

Pa kreisi norādīta kāpņu margu montāža pie jumta kāpnēm, izmantojot U-veida stiprinājumu 20120. Pa labi norādīta margas montāža pie jumta seguma, izmantojot L-veida stiprinājumu 20130.

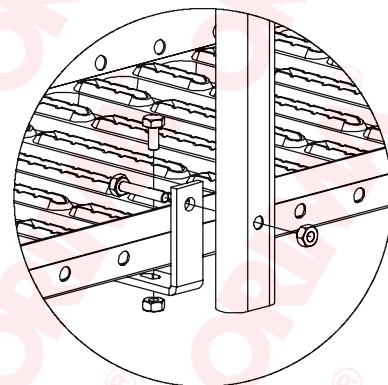
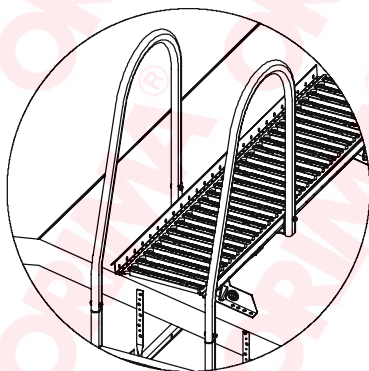

Stiprinājums pie jumta laipas

Stiprināšana pie jumta laipas, izmantojot atbalstu 20260. Margas saīsināt atbilstoši jumta slīpumam.

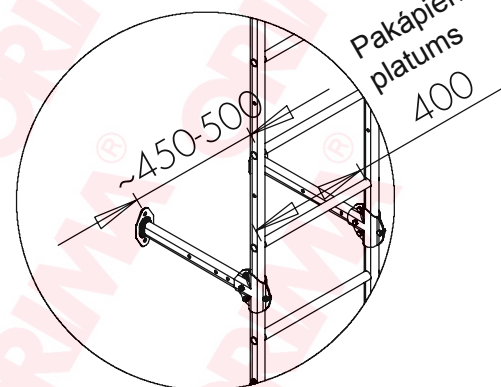
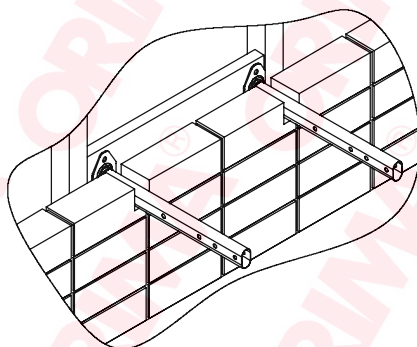

Atbalsta kājas stiprinājums pie sienas

Sienas kāpnes vienmēr nepieciešams stiprināt pie mājas nesošās konstrukcijas (zem apšuvuma). Atbalsta kāju standarta garumi: 20, 20-40, 50-70, 80-100 un 110-130 cm. Pie atbalsta kājas garuma, kurš pārsniedz 50 cm un vairāk, nepiešams izmantot karnīzes stiprinājuma skavu.

Prasības skrūvēm: M8 8.8 (ISO989)